



**Руководство по эксплуатации
электрической аккумуляторной
рыбочистки GetHof**

**Модели: FS-003-1-G1, FS-003-2-G1,
FS-007-G1, FS-003-2-G2**

Благодарим Вас за покупку изделия нашей марки!

Мы гарантируем Вам высокое качество и долгий срок службы нашего изделия. Приобретенное Вами изделие может иметь несущественные отличия от параметров, указанных в данном руководстве по эксплуатации, не ухудшающие технические данные изделия.

1. Введение

Уважаемый покупатель!

GetHof – это идеальное соотношение качества, цены и надёжности. Надеемся, что Вам понравится наша техника, аксессуары и многое другое, и в дальнейшем Вы будете выбирать изделия данного бренда! Наш магазин стремится выбирать самые качественные и надёжные товары для вашего пользования. Пожалуйста, обратите внимание на то, что эффективная и безопасная работа, а также надлежащее техническое обслуживание изделия возможно только после внимательного изучения Вами данного «Руководства по эксплуатации». При покупке изделия, рекомендуем Вам проверить комплектность поставки и отсутствие возможных повреждений, возникших при транспортировке или хранении на складе. При этом указанные в данной инструкции принадлежности не в обязательном порядке могут входить в комплект поставки.

2. Предназначение

Модели электрических рыбочисток FS-003-2-G1, FS-003-1-G1, FS-007-G1, FS-003-2-G2 предназначены для качественной и быстрой очистки рыбы от чешуи. Модели FS-003-2-G1, FS-003-1-G1, FS-003-2-G2 предназначены для работы от портативного заменяемого аккумулятора ёмкостью 2200 мА/ч. Модель FS-007-G1 способна работать как от перезаряжаемого встроенного аккумулятора ёмкостью 2200 мА/ч, так и от сети 220 В (во время зарядки).

У всех моделей электрических рыбочисток корпус изготовлен из качественного пластика и имеет класс защиты IP65. Нож и кожух рыбочистки изготовлен из нержавеющей стали. Удобство и

безопасность включения достигается за счет эргономичной функциональной кнопки.

3. Комплектация

Комплектация аккумуляторной рыбочистки меняется в зависимости от модели:

FS-003-2-G1 и FS-003-2-G2

Портативная аккумуляторная рыбочистка – 1 шт.

Съёмный перезаряжаемы аккумулятор – 2 шт.

Зарядная станция для аккумулятора – 1 шт.

Руководство по эксплуатации – 1шт.

Упаковка – 1 шт.

S-003-1-G1

Портативная аккумуляторная рыбочистка – 1 шт.

Съёмный перезаряжаемы аккумулятор – 1 шт.

Зарядная станция для аккумулятора – 1 шт.

Руководство по эксплуатации – 1 шт.

Упаковка – 1 шт.

FS-007-G1

Портативная аккумуляторная рыбочистка – 1 шт.

Зарядное устройство – 1 шт.

Руководство по эксплуатации – 1 шт.

Упаковка – 1 шт.

*Производитель имеет право изменять вышеуказанную комплектацию.

4. Технические характеристики

Мощность двигателя	70 Ватт
Обороты вращения	6500 об/мин
Рабочее напряжение	12 В
Входное напряжение зарядного устройства	100 - 240 В
Зарядный ток	1,1 А

5. Устройство электрической рыбочистки

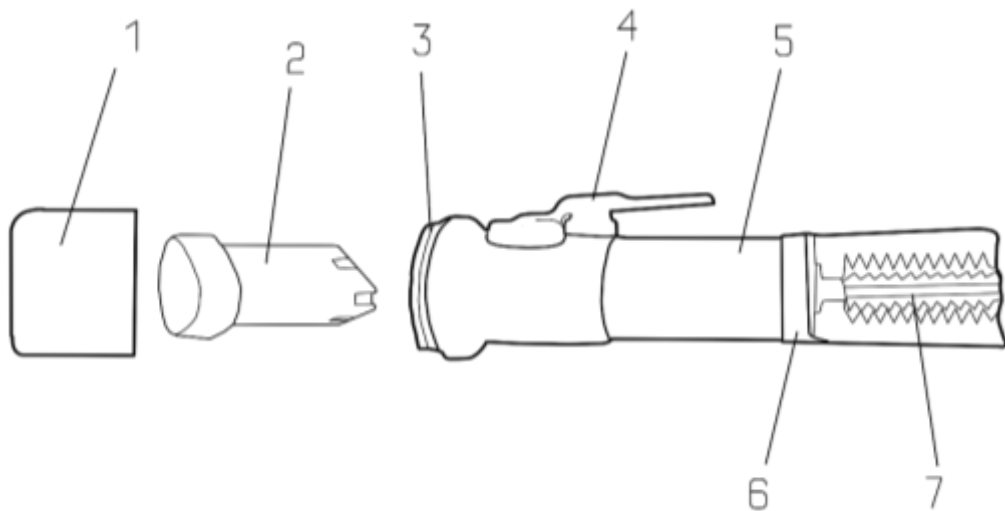

1. Водонепроницаемая крышка;
2. Аккумулятор;
3. Влагозащитная прокладка;
4. Кнопка запуска двигателя;
5. Корпус двигателя;
6. Кожух из нержавеющей стали;

7. Нож из нержавеющей стали;

Конструкция модели FS-007-G1 аналогична, за исключением водонепроницаемой крышки. У модели FS-007-G1 нет возможности быстро оторвать данный отсек для извлечения аккумулятора. Зарядка рыбачистки происходит посредством подключения к сети 220 В через зарядное устройство.

6. Подготовка к работе и эксплуатация

Перед первым использованием портативной электрической рыбачистки удалите весь упаковочный материал. Произведите внешний осмотр, чтобы убедиться в отсутствии механических повреждений, которые могли возникнуть во время транспортировки.

Внимание! Перед началом работы внимательно осмотрите пространство, где будет использоваться рыбачистка, при необходимости удалите посторонние предметы, которые могут помешать её безопасной работе. Рабочее место должно быть чистым, с достаточным освещением, запрещается использовать инструмент в среде агрессивных газов, хранить или использовать в условиях высокой запыленности.

Внимание! Не погружайте рыбачистку в воду для очистки корпуса от чешуи, класс защиты IP65 предусматривает защиту от частиц пыли и от водяных струй под любым углом и с небольшим давлением.

Для корректной работы аккумулятора следите за индикатором заряда на корпусе зарядного устройства. Во время зарядки индикатор горит – красным. Как только аккумулятор будет заряжен индикатор сменит цвет на – зелёный, следует незамедлительно отключить зарядное устройство.

Внимание! Во время длительного хранения рыбачистки не забывайте подзаряжать аккумулятор каждые три месяца.

Для запуска электрической рыбачистки убедитесь, что аккумулятор полностью заряжен. Вставьте его в соответствии с расположением контактов в корпусе электрической рыбачистки.

Надёжно закрепите водонепроницаемую крышку. Прибор готов к работе.

После использования необходимо извлечь аккумулятор из корпуса электрической рыбочистки – это исключит непроизвольный запуск рыбочистки во время хранения или перевозки.

Порядок действий для электрической рыбочистки FS-007-G1 аналогичен, однако обращайте внимание на предохранитель находящийся на конце кнопки запуска двигателя. Перед использованием предохранитель переводится в верхнее положение. После использования возвращайте предохранитель в исходное положение – это исключит непроизвольный запуск рыбочистки во время хранения или перевозки.

7. Меры предосторожности

1. Запрещается эксплуатировать электрическую рыбочистку в помещениях с повышенной взрыво- и пожароопасностью.
2. Не оставляйте рыбочистку без присмотра!
3. По окончании использования прибора необходимо извлечь аккумулятор или установить предохранитель.
4. Запрещается эксплуатация рыбочистки детям до 14 лет.
5. Перед использованием аккумуляторной рыбочистки необходимо проверить целостность всех ее деталей.
6. Запрещается эксплуатировать электрическую рыбочистку с повреждениями.
7. Запрещается фиксировать рыбу голыми руками, используйте зажим для чистки рыбы или перчатки с защитой от порезов.

Внимание! За последствия, вызванные несоблюдением мер предосторожности, указанных в данном руководстве по эксплуатации, производитель ответственности не несет!

8. Возможные неисправности и способы их устранения

Возможная неисправность	Причина	Устранение неисправности
Рыбочистка не запускается	Контакты аккумулятора загрязнены	Очистите контакты аккумулятора.
	Аккумулятор разряжен	Зарядите аккумулятор.
	Вращающийся механизм заклинило посторонним материалом	Очистите место засора и смажьте вращающиеся детали растительным маслом.
	Кнопка запуска двигателя не нажимается	Проверьте и очистите кнопку от постороннего материала. Снимите предохранитель.
	Попадание воды в корпус рыбочистки	Просушите рыбочистку предварительно достав аккумулятор. Плотнo закрывайте крышку отсека аккумулятора.
	Контакты аккумулятора и рыбочистки не совпадают	Подключите аккумулятор предварительно проверив совпадение контактов.
Аккумулятор не заряжается	Вилка зарядного устройства не вставлена в розетку	Вставьте вилку зарядного устройства в розетку.
	Аккумулятор повреждён	Замените аккумулятор.
	Зарядное устройство повреждено.	Замените зарядное устройство.